

**BETRIEBS- und EINBAUANLEITUNG****SCHROTH Rallye Statikgurte**Für mehr Informationen siehe [www.schroth.com](http://www.schroth.com)Technologie  
für Ihre  
SicherheitStand 01/2019  
Art-Nr.: EA 2.1

<b>Betriebs- und Einbauanleitung</b>	01 – 19
Fragen vor dem Einbau	01 – 03
Lieferumfang	04
Einbau	05 – 12
Bedienung	13 – 16
Wartung und Pflege	17 – 18
Zubehör und Ersatzteile	19
Adresse und Copyright	19

**Allgemeine Bauartgenehmigung und Fahrzeugzuordnungsliste** separates Heft

Diese Betriebs- und Einbauanleitung unbedingt vor Montagebeginn und vor Benutzung des Gurtes lesen!

Diese Anleitung enthält wichtige Informationen, welche für den ordnungsgemäßen Einbau, effektiven Gebrauch und die Wartung des SCHROTH Gurtsystems benötigt werden. Beachten Sie alle umrandeten Felder mit DANGER, WARNING, CAUTION, NOTICE und SAFETY INSTRUCTIONS, sowie nachfolgende Punkte.

- Gemäß § 19 StVZO erlischt die Betriebserlaubnis Ihres Fahrzeug, wenn Sie diese Hosenträgergurte
  - in ein nicht gelistetes Fahrzeug,
  - an anderen als den freigegebenen Befestigungsgewinden,
  - oder in Verbindung mit nicht freigegebenen Sitzen montieren.
- Für abweichende Montagen in gelisteten Fahrzeugen kann keine Unbedenklichkeitserklärung ausgestellt werden.
- Durch Missachtung dieser Anleitung kann die Schutzwirkung des Gurtes erheblich gemindert werden. Wir lehnen in solchen Fällen jede Gewährleistung ab.
- Um sicherzustellen, dass Sie vorschriftsmäßig montieren können, beantworten Sie zunächst die Fragen auf den Seiten 1 bis 3.
- Diese Betriebs- und Einbauanleitung muss immer im Fahrzeug mitgeführt werden. Bei Verlust dieser Anleitung besuchen Sie unsere Website [www.schroth.com](http://www.schroth.com)

**DANGER**

Weist auf eine gefährliche Situation hin, welche, wenn sie nicht vermieden wird, zum Tod oder schweren Verletzungen führt.

**WARNING**

Weist auf eine gefährliche Situation hin, welche, wenn sie nicht vermieden wird, zum Tod oder schweren Verletzungen führen kann.

**CAUTION**

Weist auf eine gefährliche Situation hin, welche, wenn sie nicht vermieden wird, zu leichten oder mittelschweren Verletzungen führen kann.

**NOTICE**

Weist auf Informationen hin, welche als wichtig, aber nicht risikobezogen angesehen werden [z.B. Hinweise bzgl. Sachschäden].

**SAFETY INSTRUCTIONS**

Sicherheitshinweise machen auf bestimmte sicherheitsrelevante Anweisungen oder Verfahren aufmerksam.

- Rallye 3/3J asm**
- Rallye 4 asm**
- Rallye Cross asm**

## BETRIEBS- und EINBAUANLEITUNG

Gurttyp: **Rallye 3 asm** Gen.-Zeichen: Se E<sub>1</sub> 0439003  
 Gurttyp: **Rallye 3J asm** Gen.-Zeichen: Se E<sub>1</sub> 0439004  
 Gurttyp: **Rallye 4 asm** Gen.-Zeichen: Se E<sub>13</sub> 049530  
 Gurttyp: **Rallye Cross asm** Gen.-Zeichen: Se E<sub>4</sub> 0420110

Ausführung mit Schraubbeschlägen  
 Made in Germany

Diese Gurte dürfen nicht in die USA, nach Kanada oder Japan exportiert werden.

Hersteller:

**SCHROTH Safety Products GmbH**  
 Im Ohl 14  
 D-59757 Arnsberg  
 Tel.: +49 - 29 32 - 97 42 - 0  
 Fax: +49 - 29 32 - 97 42 42

2. Haben die Sitze Ihres Fahrzeugs Durchführungen für die Schultergurte des Hosenträgergurts? [siehe Grafiken unten]

JA  NEIN

**WARNING**

Es besteht Lebensgefahr oder die Gefahr von schweren Verletzungen.

**SCHROTH Hosenträgergurte können nicht ordnungsgemäß und erwartungsgemäß funktionieren, wenn sie in Fahrzeuge eingebaut werden, die Sitze ohne Kopfstützen oder mit integrierten Kopfstützen ohne Gurtdurchführungen haben. Mit solchen Sitzen können die Schultergurte während eines Unfalls von den Schultern des Benutzers abrutschen. Schaffen Sie an solchen Sitzen nicht selbst die Gurtdurchführungen. Die Sitzstruktur könnte scharfe Kanten haben und das Gurtband unbemerkt beschädigen.**

Das Versagen des Gurtes könnte die Folge sein.

min. 120mm  
 richtig

min. 75mm  
 richtig

richtig

falsch

falsch

**WARNING**

Es besteht Lebensgefahr oder die Gefahr von schweren Verletzungen.

**Rückhaltesysteme können nur dann Schutz bieten, wenn sie ordnungsgemäß installiert und verwendet werden. Um eine einwandfreie Funktion zu gewährleisten, muss Ihr Fahrzeug besondere technische Anforderungen erfüllen. Bevor Sie einen SCHROTH Hosenträgergurt einbauen und benutzen, beantworten Sie bitte einige sehr wichtige Fragen, um sicherzustellen, dass der SCHROTH Hosenträgergurt ordnungsgemäß eingebaut und in Ihrem Fahrzeug eingesetzt werden kann.**

Sollten Sie eine oder mehrere Fragen mit **NEIN** beantworten, bauen Sie den Hosenträgergurt auf keinen Fall ein. Montieren Sie solange nicht, bis alle gestellten Anforderungen erfüllt sind und Sie alle Fragen mit **JA** beantworten können

1. Ist Ihr Fahrzeug in der Fahrzeugzuordnungsliste aufgeführt? (siehe separates Heft oder [www.schroth.com](http://www.schroth.com))

Vergleichen Sie Hersteller, Verkaufsbezeichnung, amtliche Typbezeichnung [siehe Fahrzeugschein unter Ziffer 3 oder Typenschild], Baujahr und ggfs. die EGBE/ABE-Nr. [siehe Fahrzeugbrief letzte Seite oder evtl. Typenschild].

JA  NEIN

**WARNING**

Es besteht Lebensgefahr oder die Gefahr von schweren Verletzungen.

**Aus Sicherheitsgründen dürfen Hosenträgergurte nur in Fahrzeuge eingebaut werden, die in der Fahrzeugzuordnungsliste aufgeführt sind. Für nicht aufgeführte Fahrzeuge kann keine gewünschte Sicherheit gewährleistet werden.**

3. Wenn Sie beabsichtigen den Endgurt des SCHROTH-Gurtes hinten an einem Beckengurtbefestigungsgewinde zu befestigen (Rallye 4 und Rallye Cross müssen immer dort installiert werden),

a. Haben Sie sichergestellt, dass die Fahrzeugzuordnungsliste dies zulässt oder erfordert?

JA  NEIN

b. Ist Ihr Fahrzeug mit einem von SCHROTH zugelassenen Sitz ausgestattet? (siehe Fahrzeugzuordnungsliste und Legende im separaten Heft)

JA  NEIN

**WARNING**

Es besteht Lebensgefahr oder die Gefahr von schweren Verletzungen.

**Eine Montage an den hinteren Beckengurtbefestigungsgewinden ist nur bei Verwendung eines freigegebenen Sitzes (siehe Index in der Fahrzeugzuordnungsliste oder [www.schroth.com](http://www.schroth.com)) erlaubt.**

4. Haben Sie den richtigen Gurt für die linke bzw. rechte Seite? (siehe Abbildungen auf Seite 5)

JA  NEIN

**WARNING**

Es besteht Lebensgefahr oder die Gefahr von schweren Verletzungen.

**LINKE und RECHTE [wichtig bei 3-Punkt-Gurten (Rallye3/3J, Rallye 3A)] dürfen nicht vertauscht werden!**

**Eine seitenverkehrte Montage der Hosenträgergurte kann zu unvorhersehbar schweren Kopfverletzungen in der Rückprallphase eines Frontalaufpralls führen. Stellen Sie sicher, dass der Schultergurt mit asm-System über die zur Fahrzeugmitte zeigende Schulter läuft. (siehe Abbildungen auf Seite 5)**

5. In der Fahrzeugzuordnungsliste sind für einige Fahrzeuge per Index diverse Einbauzubehörteile vorgeschrieben.  
 Falls dies für Ihr Fahrzeug zutrifft: Haben Sie diese Teile vorliegen?  
 JA  NEIN

## LIEFERUMFANG



### Schraubensätze+Zubehör



1x



1x

#### Rallye 3/3J asm



#### Rallye 3 asm



#### Rallye 4 / Cross asm



#### Rallye 4 asm



#### Rallye Cross asm (Schlaufentechnik)

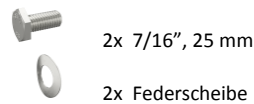

Rallye Cross asm  
 (mit Schlaufentechnik)  
 Gurt ist nur in den USA erlaubt



Rallye Cross asm  
 (mit Schraubbeschlägen)



# NOTICE

Dieser Gurt ist dazu bestimmt, zusätzlich zu den Original-Gurten montiert zu werden. Werden Original-Gurte vorn oder hinten ausgebaut oder unbrauchbar gemacht, ist das Fahrzeug beim TÜV/Dekra vorzustellen. Der dort ausgestellte Nachweis über die Umrüstung [z.B. geänderte Sitzplattzahl] muss im Fahrzeug mitgeführt werden. Ein Eintrag in die Fahrzeugpapiere [Fahrzeugbrief/-schein] ist erst dann erforderlich, wenn sich die Zulassungsstelle aus anderen Gründen, z.B. An- oder Abmeldung, mit dem Fahrzeug befassen muss.

# ! WARNING

Es besteht Lebensgefahr oder die Gefahr von schweren Verletzungen.

Achten Sie darauf, dass Ladegut oder eine umgeklappte Rücksitzlehne/-bank den freien Verlauf des Endgurtes nicht behindern oder gefährden. Ansonsten müssen Sie unbedingt den Original-3-Punkt-Gurt vorn benutzen.

Dieser SCHROTH asm Hosenträgergurt ist nur für erwachsene Personen auf den äußeren Vordersitzen genehmigt.

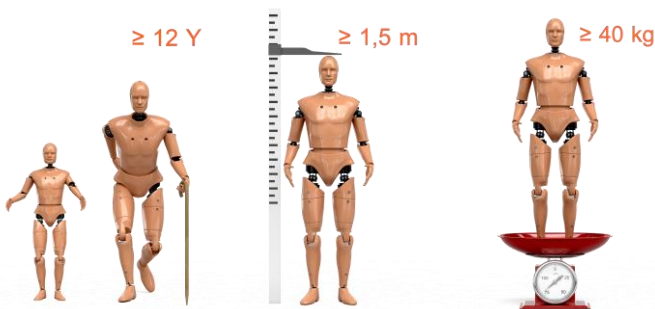

# NOTICE

Diese Broschüre und das separate Heft mit ABG und Fahrzeugzuordnungsliste MÜSSEN immer im Fahrzeug mitgeführt werden. Nichtmitführen stellt eine Ordnungswidrigkeit gegen § 19 Abs. 4 StVZO dar [Verwarnungsgeld].

# EINBAU

## 1 Allgemeines

Bauen Sie den Rallye Cross nur ein, wenn eine Belegung der Rücksitze zu keinem Zeitpunkt beabsichtigt ist. Die Schultergurte schränken die Benutzung der rückwärtigen Sitzplätze ein, da die Endgurte nicht gelöst werden können wie beim Rallye 3/3J und Rallye 4.



# WARNING

Es besteht Lebensgefahr oder die Gefahr von schweren Verletzungen.

**Die Klappfähigkeit der Vordersitzrückenlehnen ist eingeschränkt. Nach einem Unfall kann die Rettung des Passagiers im Fond eingeschränkt oder gar unmöglich sein, deshalb keine Beifahrer auf dem Rücksitz befördern, wenn der Rallye Cross angelegt ist.**

Dieser Hosenträgergurt ist dazu bestimmt, zusätzlich zu den Originalgurten montiert zu werden, damit diese jederzeit zum Gebrauch verfügbar sind und somit Passagiere im Fond befördert werden können.



# NOTICE

Werden Original-Gurte vorn oder hinten ausgebaut oder unbrauchbar gemacht, ist das Fahrzeug beim TÜV/Dekra vorzustellen. Der dort ausgestellte Nachweis über die Umrüstung [z.B. geänderte Sitzplatzzahl] muss im Fahrzeug mitgeführt werden.



# WARNING

Es besteht Lebensgefahr oder die Gefahr von schweren Verletzungen.

**Beachten Sie die LINKE und RECHTE Gurtausführung [wichtig bei 3-Punkt-Gurten (Rallye3/3J, Rallye 3A)]! Der Schultergurt mit asm-System muss über die zur Fahrzeugmitte zeigende Schulter verlaufen.**



linker Gurt



rechter Gurt



# WARNING

Es besteht Lebensgefahr oder die Gefahr von schweren Verletzungen.

Die Verwendung von nicht geeigneten Befestigungspunkten beeinträchtigt die Sicherheit und Leistungsfähigkeit des Gurtsystems. Ungeeignete oder schwache Befestigungspunkte halten den Kräften bei einem Unfall nicht stand.

- Befestigen Sie niemals Ihre Becken-/Schultergurte an den Verankerungen zur Befestigung von Kindersitzen [ISOFIX, LUAS, LATCH, UCSSS oder CANFIX]. Die Kindersitz-Verankerungspunkte befinden sich häufig im Fahrzeug an den Außenplätzen der Rücksitzbank in der Fuge zwischen Sitzbank und Rücksitzlehne oder bei Kombis im Gepäckbereich. Diese Befestigungspunkte für Kindersitze genügen unter keinen Umständen den erforderlichen Festigkeitsanforderungen für einen Hosenträgergurt und bieten somit keine ausreichende Sicherheit.
- Hosenträgergurte dürfen nur an geeigneten und serienmäßig vorhandenen Befestigungsgewinden für Sicherheitsgurte montiert werden.
- Freigegebene Befestigungsgewinde für Ihre Fahrzeugmarke, -modell und -baujahr finden Sie in der Fahrzeugzuordnungsliste unter [www.schroth.com](http://www.schroth.com). Im Zweifelsfall wenden Sie sich an Ihren Händler.

Die nachfolgenden Abbildungen zeigen die im Fahrzeug vorhandenen Befestigungsgewinde und deren Lage. [siehe auch [www.schroth.com](http://www.schroth.com)]

### nur Rallye 3/3J asm

- ⊗ Diese Befestigungsgewinde sind für den SCHROTH Rallye 3/3J NICHT geeignet.
- ▲ Diese Befestigungsgewinde müssen zur Befestigung der Beckengurte des Hosenträgergurts verwendet werden.
- Diese Befestigungsgewinde sind entsprechend der Fahrzeugzuordnungsliste zur Befestigung des Endgurtes zu verwenden. Eine Montage des Endgurtes am Befestigungsgewinde "D" bzw. "E" ist nur bei Verwendung eines freigegebenen Sitzes erlaubt. (siehe Index in Fahrzeugzuordnungsliste [www.schroth.com](http://www.schroth.com))

### SEITENSICHT

Figure 1



### DRAUFSICHT

Figure 2

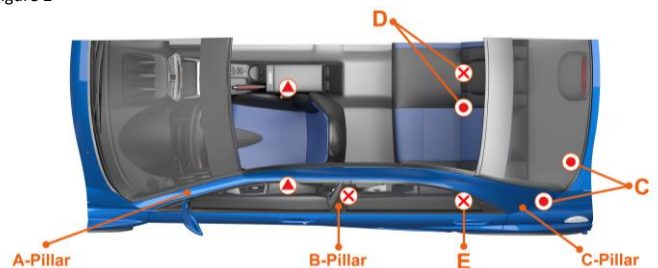

**nur Rallye 4 und Rallye Cross:**

- ⊗ Diese Befestigungsgewinde sind für den SCHROTH Rallye 4 und Rallye Cross NICHT geeignet.
- ▲ Diese Befestigungsgewinde müssen zur Befestigung der Beckengurte des Hosenträgergurts verwendet werden.
- Diese Befestigungsgewinde sind entsprechend der Fahrzeugzuordnungsliste zur Befestigung des Endgurtes zu verwenden. Eine Montage des Endgurtes am Befestigungsgewinde "D" bzw. "E" ist nur bei Verwendung eines freigegebenen Sitzes erlaubt. (siehe Index in Fahrzeugzuordnungsliste [www.schroth.com](http://www.schroth.com))

Figure 1



Figure 2

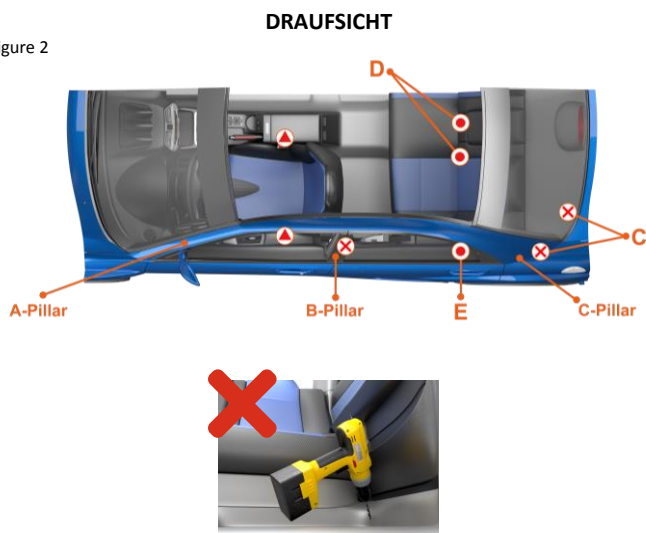

**2 Befestigungsschrauben**

Am Original-Gurt verwendete Schrauben können nur wiederverwendet werden, wenn Sie ausreichend lang sind. Wählen Sie sonst eine passende aus den von SCHROTH mitgelieferten Schrauben aus. (Lesen und beachten Sie auch nachstehende WARNUNG!)  
 Mindesteinschraubtiefe: 9 volle Umdrehungen  
 Anzugsmoment für alle Schrauben: 40 Nm [30 ftlbs]

**WARNING**

Es besteht Lebensgefahr oder die Gefahr von schweren Verletzungen.

Vor dem Eindrehen der 38 mm [1½"] langen Schraube, prüfen Sie unbedingt, ob eine ausreichende Tiefe hinter dem Gewinde vorhanden ist, damit die Schraube keine Beschädigungen an der Karosserie, dem Kraftstofftank, den Kraftstoffleitungen, den Bremsleitungen oder anderen wichtigen Fahrzeugkomponenten verursacht!

**3 Befestigung des Beckengurtes**



Bei Montage des Beckengurtes in einem Fahrzeug mit einem Rennsitz und integrierten (nicht verstellbaren) Kopfstützen, den Hosenträgergurt wie abgebildet durch die Öffnungen führen.

**3.2 Installationen**

am Mitteltunnel

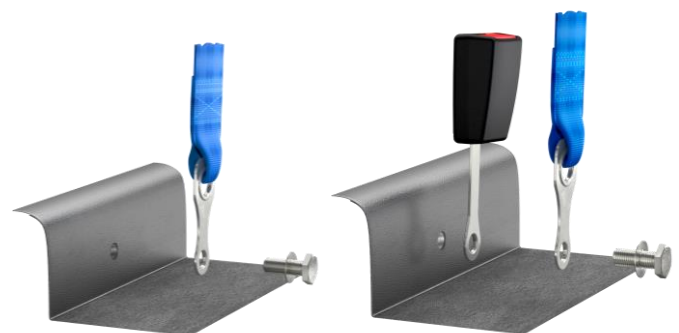

**WARNING**

Es besteht Lebensgefahr oder die Gefahr von schweren Verletzungen.

**Bohren Sie niemals extra Befestigungspunkte für Ihren SCHROTH Hosenträgergurt. Solche Punkte würden unter keinen Umständen den erforderlichen Festigkeitsanforderungen genügen, möglicherweise nicht in dem geforderten geometrischen Feld liegen und somit keine ausreichende Sicherheit bieten.**

Vergleichen Sie die Einbausituation in Ihrem Fahrzeug mit den abgebildeten Beispielen auf den Seiten 6/7 und wählen Sie die geeignete aus. Beachten Sie die Anweisungen bzw. Freigaben in der Fahrzeugzuordnungsliste.  
 Drehbare Beschläge der Original-Gurte dürfen in Ihrer Beweglichkeit nicht beeinträchtigt werden.

# ! CAUTION

Es besteht eine Gefahr, die zu leichten oder mittelschweren Verletzungen führen kann.  
 Beschädigte Gurte haben keine ausreichende Schutzwirkung!  
 Falls bewegliche Teile der Sitzhöhenverstellung das Gurtband beschädigen könnten, ist der Beschlag so beizubiegen, dass keine Gurtbandbeschädigung auftreten kann.  
 (Siehe Abschnitt 4, Biegemöglichkeiten des Beschlags)

am Sitz



an der Sitzschiene



Sitzschienenbefestigung mit Sitzhöhenverstellung

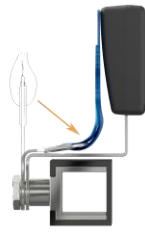

Montage- und Biegebeispiel AUDI/VW

3.3 am Türschweller

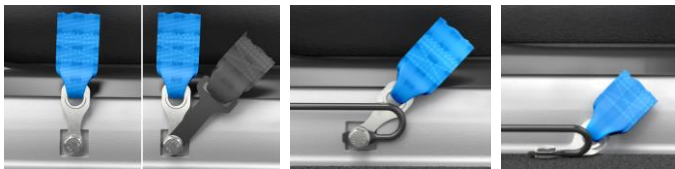

Montage OHNE Seriengurt    Montage MIT Seriengurt    Benutzen Sie die vordere Befestigung des Gleitbügels des Original 3-Punkt-Gurts

4 Biegemöglichkeiten des Beschlags

# ! WARNING

Es besteht Lebensgefahr oder die Gefahr von schweren Verletzungen.  
 Den Beschlag nicht mehrfach hin- und herbiegen!  
 Wiederholtes Biegen könnte den Beschlag schwächen und bei einem Unfall zum Versagen führen.  
 Stellen Sie sicher, dass das Gurtband beim Bearbeiten des Beschlags, nicht beschädigt wird, da es sonst während eines Unfalls reißen könnte.

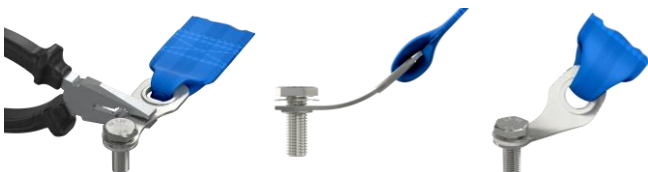

5 Montage des Endgurtes

Rallye 3

- Lage geeigneter Befestigungsgewinde
- ⊗ Lage nicht erlaubter Befestigungsgewinde

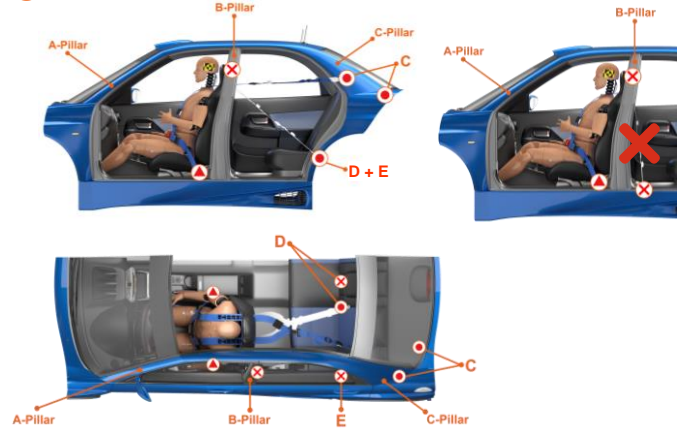

Bei Montage des Rallye 3/3J an Befestigungsgewinde "C"

Gegebenenfalls muss Punkt "C" freigelegt werden. Bei dicker Verkleidung verwenden Sie eine Distanzhülse zum Höhenausgleich.



Montage MIT Seriengurt [3-Punkt-Gurt] hinten



Montage OHNE Seriengurt [3-Punkt-Gurt] hinten

# ! CAUTION

Es besteht eine Gefahr, die zu leichten oder mittelschweren Verletzungen führen kann.

Der Endgurt

1. muss soweit vom Beschlag des Original 3-Punkt-Gurtes entfernt sein, dass dessen Drehbarkeit nicht eingeschränkt wird und/oder der Gurtbandverlauf des benutzten Rücksitzgurtes nicht gestört wird.
2. muss durch Biegen des Beschlags in Zugrichtung des Endgurts auszurichten sein.

Rallye 4 und Rallye Cross

- Lage geeigneter Befestigungsgewinde
- ⊗ Lage nicht erlaubter Befestigungsgewinde

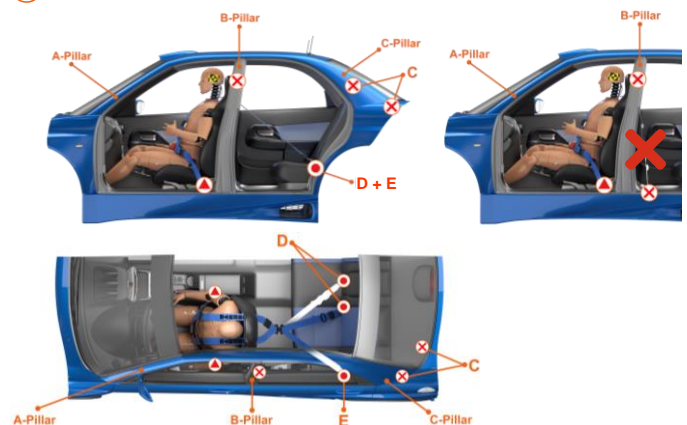

# ! WARNING

Es besteht Lebensgefahr oder die Gefahr von schweren Verletzungen.  
 Eine Montage am Befestigungsgewinde "D" ist nur bei Verwendung eines freigegebenen Sitzes erlaubt. (siehe Index in Fahrzeugzuordnungsliste [www.schroth.com](http://www.schroth.com))



Montage MIT Seriengurt hinten



Montage OHNE Seriengurt hinten

Entfernen Sie keinesfalls Ihre Original-3-Punkt-Gurte.

Bei Montage der Endgurte an Befestigungsgewinde "E"  
 (siehe Index in Fahrzeugzuordnungsliste [www.schroth.com](http://www.schroth.com))



Montage MIT Seriengurt hinten



Montage OHNE Seriengurt hinten

# ! WARNING

Es besteht Lebensgefahr oder die Gefahr von schweren Verletzungen.  
 Die Endgurtmontage an der Strebe eines Überrollkäfigs wird von SCHROTH nur dann empfohlen, wenn der Käfig-Hersteller den Käfig mit einer Schultergurtbefestigung zertifiziert hat. Nicht zertifizierte Käfige könnten zu schwach sein und den Belastungen nicht standhalten.

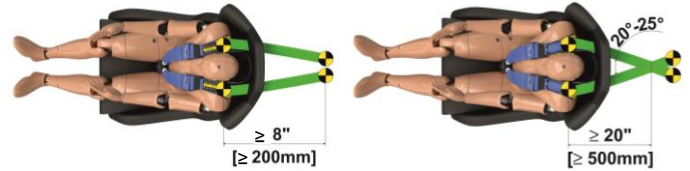

Das Gurtband muss, wie in nachstehendem Absatz beschrieben, geschlauft werden.

# ! WARNING

Es besteht Lebensgefahr oder die Gefahr von schweren Verletzungen.  
 Befolgen Sie alle Anweisungen. Vermeiden Sie Gurtlose.  
 Falsche Schlauftechnik der 3-Stepschieber, die zu weit von dem Überrollkäfig entfernt sind, erlauben dem Gurtband, während der Belastungen eines Unfalls, durchzurutschen. Dadurch entsteht eine extra Gurtverlängerung, die die Schutzwirkung des Gurts beeinträchtigen kann. Die Schultergurte können abrutschen oder eine extra Vorverlagerung des Oberkörpers erlauben, ein verstärkter Aufprall des Kopfes und der Brust auf das Lenkrad sind möglich.  
 Das Gurtband muss immer eng geschlauft sein!

Montieren Sie niemals den Beckengurt mittels Schlauftechnik direkt an einen Überrollkäfig.

1. Führen Sie das Gurtband durch Schlitz 1 und 2 wie dargestellt.



Stellen Sie sicher sicher, dass das Gurtende nunmehr wenigstens 100 mm [4"] aus dem Schlitz 2 herausragt. Falls dieses weniger als 100 mm [4"] beträgt, demontieren Sie die Installation wieder und beginnen Sie von neuem. Bei länger überhängendem Gurtband können Sie dieses einrollen und z.B. mit einem Kabelbinder am Schultergurt befestigen.

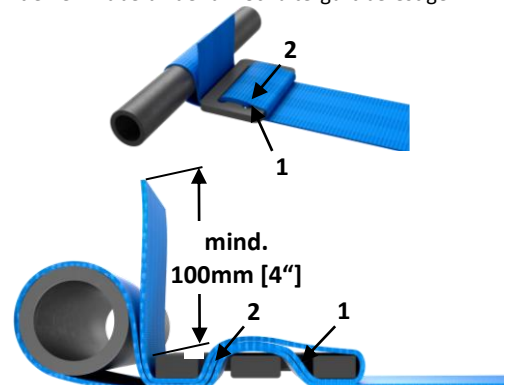

2. Überprüfen Sie auch noch einmal die richtige Position der Schultergurtversteller und dass der 3-Stepschieber so nah wie möglich am Käfigrohr oder am Beschlag anliegt.

## BEDIENUNG

# ! WARNING

Unschlagmäßiger Gebrauch des Sicherheitsgurts kann zu schweren Verletzungen oder Tod führen.

Um die bestmögliche Schutzwirkung während eines Unfalls zu erzielen:

- \* Darf das Gurtsystem immer nur von einer Person benutzt werden.
- \* Darf der Hosenträgergurt niemals gleichzeitig mit dem 3-Punkt-Gurt benutzt werden.
- \* Darf der Beckengurt niemals ohne die Schultergurte benutzt werden.
- \* Dürfen Gurtbänder niemals verdreht getragen werden.
- \* Dürfen keine Kinder oder Kindersitze mit diesem Gurt angeschnallt werden.
- \* Darf das Gurtsystem niemals von einer Person, die weniger als 40 kg [88 lbs] wiegt oder die kleiner als 1.50 m [4'11"] ist, unabhängig vom Alter, benutzt werden.
- \* Muss der Beckengurt immer tief und stramm gezogen unterhalb des Beckenkamms in der Beckenbeuge getragen werden. Dies gilt auch für 3-Punkt-Gurte.
- \* Darf der Gurt niemals über dicke und auftragende Kleidung getragen werden, da sie die richtige Positionierung und enges Einstellen der Gurte verhindert.
- \* Dürfen zwischen Gurt und Körper niemals harte oder gar zerbrechliche Gegenstände getragen werden [Sonnenbrillen, Kugelschreiber, andere Schmuckstücke, Schlüssel und Ähnliches].
- \* Dürfen Gurtbänder niemals an scharfen Kanten liegen oder scheuern.
- \* Darf der Gurt niemals durch das Einklemmen in Türen oder Teilen des Sitzes beschädigt werden.

### 4 Verschlüsse schließen und öffnen

#### 4.1 Verschluss am Beckengurt

##### schließen

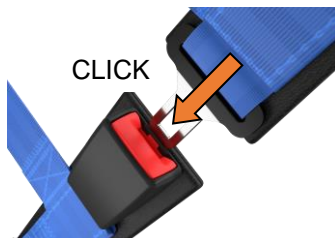

##### öffnen



#### 4.2 Trennschloss zwischen Endgurt und Schultergurt nur beim Rallye 3 und Rallye 4 vorhanden

##### schließen

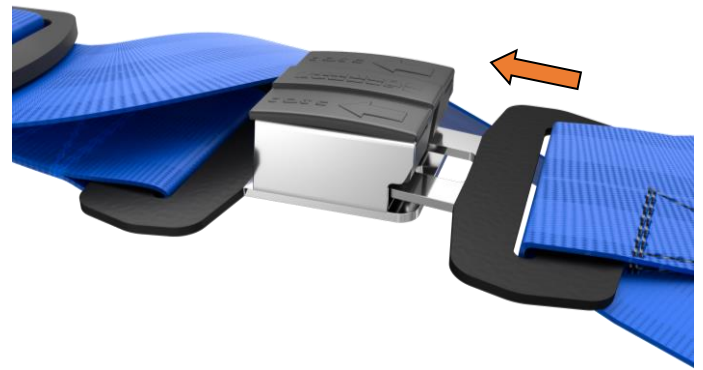

##### öffnen

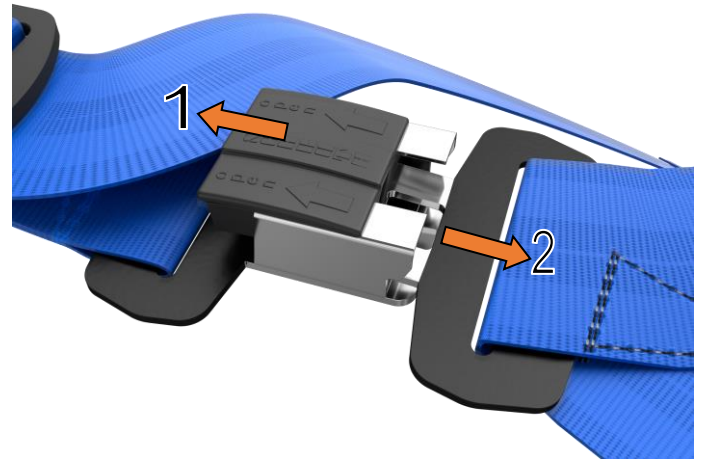

### 5 Betätigung der Längenverstellungen

#### 5.1 Gurt länger stellen

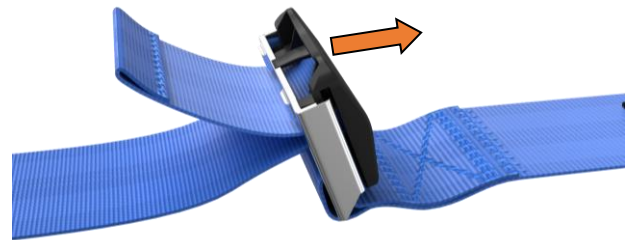

#### 5.2 Gurt enger stellen



Die als Zubehör von SCHROTH angebotenen Verstellgriffe erleichtern Ihnen das Strammziehen. (siehe [www.schroth.com](http://www.schroth.com))

## 6 Einstellen der Kopfstütze und Einstellung der Endgurte

### 6.1 Endgurt am Befestigungsgewinde "C" montiert

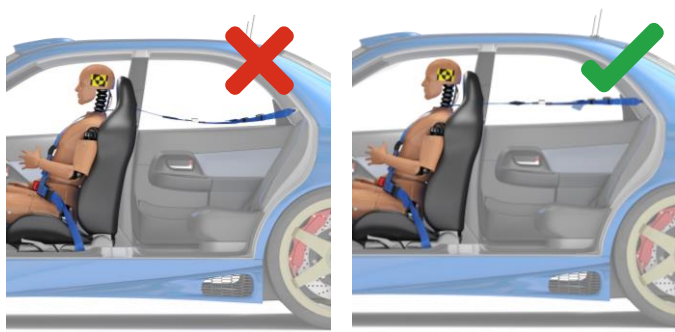

### 6.2 Endgurt am Befestigungsgewinde "D" montiert

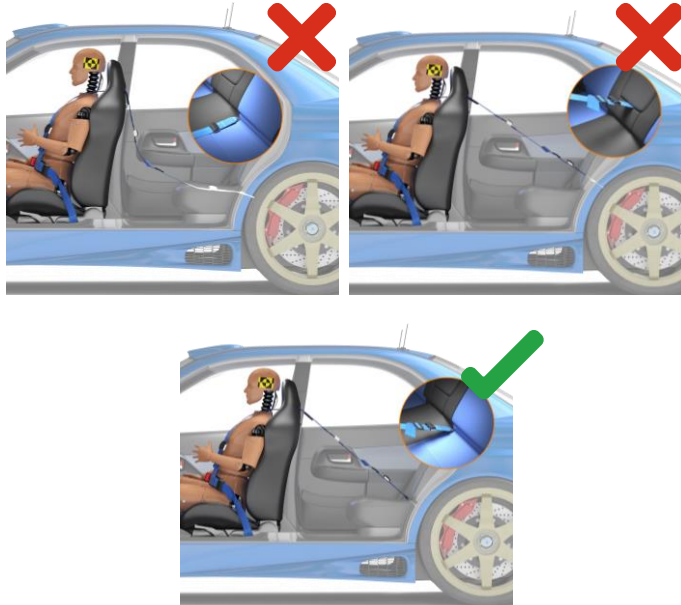

## 7 Anlegen des Gurts

- a) Bei richtig gewählter Sitzstellung legen Sie den Gurt an und ziehen den Beckengurt so stramm, dass er in der Beuge zwischen Beckenknochen und Oberschenkel, und die Drucktaste des Verschlusses mittig vor dem Körper liegt.



Verschluss schließen

Beckengurt stramm ziehen

**FALSCH**

Der nächste Schritt ist die Einstellung der Schultergurte, siehe 7 b)

# ! WARNING

Falsches Tragen und nicht richtiges Strammen des Gurtes kann zu erhöhter Körpervorverlagerung und damit zu schweren Verletzungen oder gar zum Tod führen.

- \* Tragen Sie Beckengurte nie lose. Lose getragene Beckengurte können zu erhöhter Beckenvorverlagerung und damit zu „submarining“ führen.
- \* Die Beckengurte müssen immer stramm in der Beuge zwischen Beckenknochen und Oberschenkel liegen! Dies gilt auch für 3-Punkt-Gurte!
- \* Bei Fahrerwechsel oder Veränderung der Sitzposition: Gurteinstellung immer wieder korrekt vornehmen!

(Siehe auch Warnhinweis auf der Längsverstellung.)

- b) Stellen Sie die Länge des innenliegenden Schultergurtes so ein, dass beide Gurte mit gleichem Druck auf dem Brustkorb aufliegen.

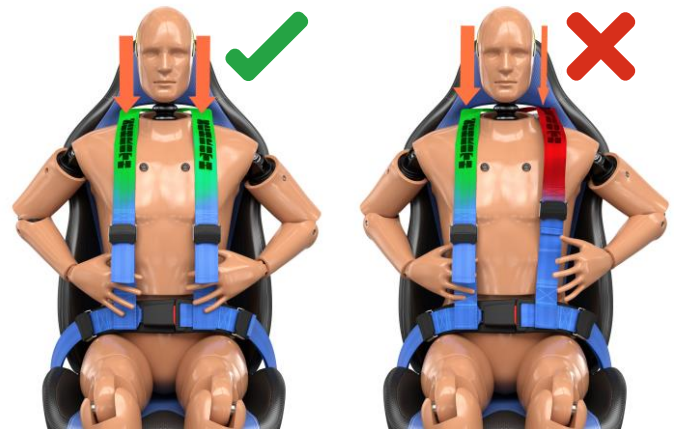

## 8 Benutzung der Rücksitze

# ! WARNING

Es besteht Lebensgefahr oder die Gefahr von schweren Verletzungen.

Tragen Sie niemals den SCHROTH-Gurt, wenn eine der hinteren Sitzpositionen belegt ist. Bei Besetzung eines oder mehrerer Sitzplätze hinten, muss an dem jeweils davor liegenden Sitz das Original-3-Punkt-Gurtsystem benutzt werden.

Der Insasse auf dem Rücksitz könnte mit den Endgurt des SCHROTH-Gurtes kollidieren und sich selbst oder dem Träger des Gurtsystems schwere Verletzungen zufügen.

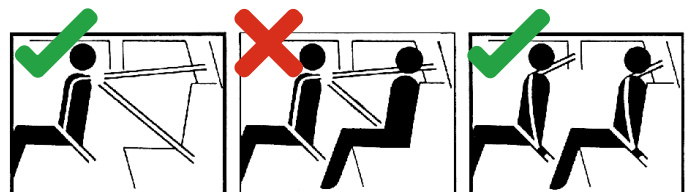

# WARTUNG und PFLEGE

## 1. Kontrolle

Überprüfen Sie den Gurt monatlich auf Beschädigungen. Anschnitte, Anrisse und sonstige Beschädigungen verringern die Sicherheit. Beschädigte Teile sind umgehend auszutauschen oder der gesamte Gurt zu ersetzen [siehe [www.schroth.com](http://www.schroth.com)].

Stellen Sie sicher, dass in die Verschlüsse keine Fremdkörper eingedrungen sind und sich die Verschlüsse immer sicher und vollständig schließen und öffnen lassen.

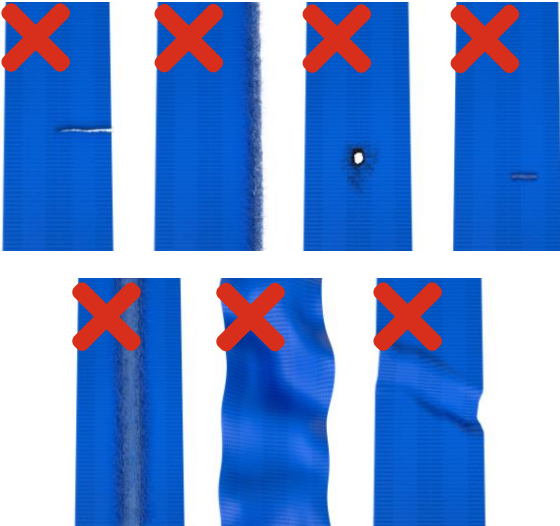

Anrisse, Schnitte und Abriebe wie hier beispielhaft dargestellt, verlangen einen SOFORTIGEN Austausch des Gurtes.

## 2 Unfall

**! WARNING**

Es besteht Lebensgefahr oder die Gefahr von schweren Verletzungen.

Der bei einem Unfall benutzte Gurt ist unbrauchbar und unbedingt zu ersetzen!

**! WARNING**

Es besteht Lebensgefahr oder die Gefahr von schweren Verletzungen.

Die asm-Naht, welche als Energiewandler fungiert, darf unter keinen Umständen nachgenäht werden.

Nach einem Unfall ersetzen Sie den benutzten Sicherheitsgurt und lassen von einem Fachmann auch die Befestigungspunkte in der Karosserie auf Verbiegungen und Risse kontrollieren. Im Bedarfsfalle empfehlen wir dringend die Instandsetzung nach Anweisung des Fahrzeugherstellers.

## 3 Reinigung

**! WARNING**

Es besteht Lebensgefahr oder die Gefahr von schweren Verletzungen.

Jegliche Veränderung des Gurtes, sowie das Anbringen ungeprüfter und nicht zugelassener Zubehörteile, führt zum Erlöschen seiner Genehmigung und damit auch der Betriebserlaubnis des Fahrzeuges. Veränderungen können die Schutzwirkung des Gurtes erheblich mindern oder ganz aufheben.

Zur Instandsetzung oder als Zubehör dürfen allein die von SCHROTH für diesen Gurt angebotenen Teile verwendet werden.

Darüber hinaus ist nur der Hersteller berechtigt in das Gurtsystem einzugreifen.

**! WARNING**

Es besteht Lebensgefahr oder die Gefahr von schweren Verletzungen.

Unsachgemäßes Reinigen oder Trocknen der Sicherheitsgurte kann die Gurtbänder oder auch die Hardware schwächen und können während eines Unfalls zum Versagen führen.

Halten Sie sich an die von uns empfohlenen Reiniger und Reinigungsmethoden [www.schroth.com](http://www.schroth.com)

**! WARNING**

Es besteht Lebensgefahr oder die Gefahr von schweren Verletzungen.

Benutzen Sie niemals einen Sicherheitsgurt, der nicht voll funktionsfähig ist. Im Zweifelsfall wenden Sie sich umgehend an den Fachhändler oder Hersteller!

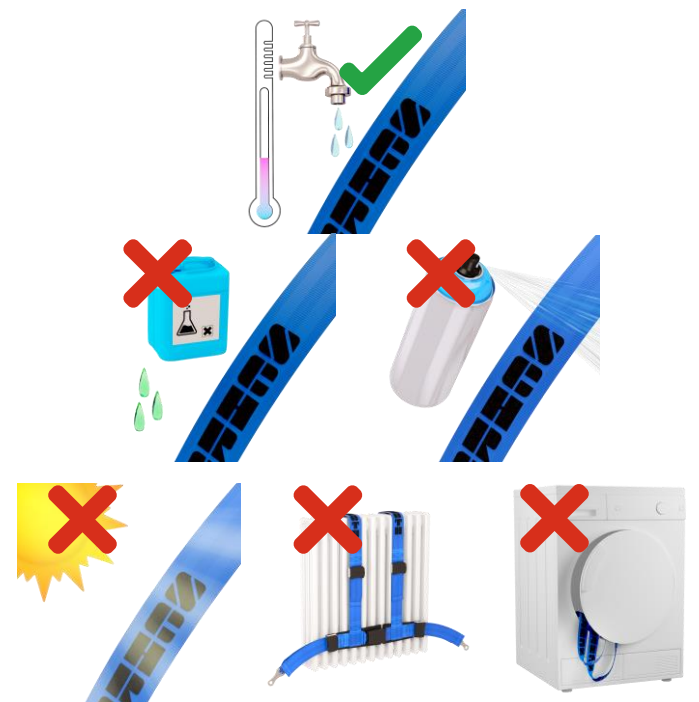

## ZUBEHÖR und ERSATZTEILE

siehe [www.schroth.com](http://www.schroth.com)

### ADRESSE und COPYRIGHTS

#### SCHROTH SAFETY PRODUCTS GMBH

Im Ohl 14  
59757 ARNSBERG  
GERMANY

Phone: +49-2932-9742-0

FAX: +49-2932-9742-42

eMail: [germany@schroth.com](mailto:germany@schroth.com)

[www.schroth.com](http://www.schroth.com)

SCHROTH® behält sich alle Rechte vor, jederzeit die Produkte im Sinne der technischen Weiterentwicklung zu verändern.

Jeweils aktuelle Anweisungen und Produktinformationen sind unserer Website [www.schroth.com](http://www.schroth.com) zu entnehmen.

**Wir wünschen Ihnen allzeit  
eine gute und sichere Fahrt!**

Alle Rechte an dieser "Einbau- und Bedienungsanleitung" sind Eigentum von SCHROTH Safety Products GmbH, Im Ohl 14, 59757 Arnsberg, Deutschland.

Die Vervielfältigung im Ganzen oder in Teilen auf Papier, auf Film oder elektronisch, ist nur mit ausdrücklicher schriftlicher Genehmigung von SCHROTH Safety Products GmbH, Im Ohl 14, 59757 Arnsberg, Deutschland erlaubt